

Technische Beschreibung und Bedienungsanleitung

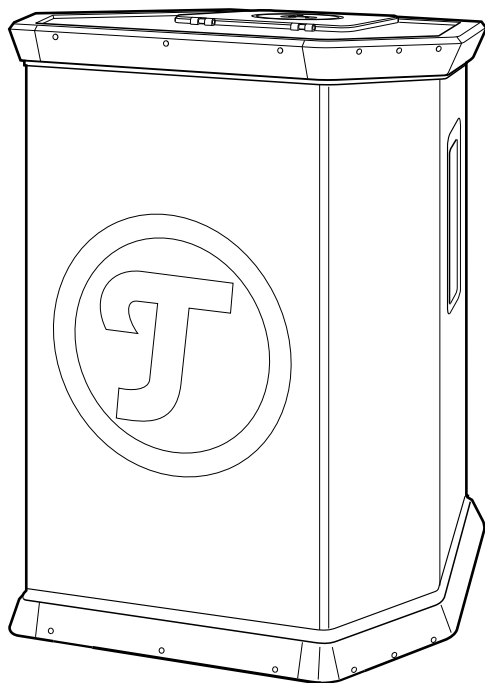

Rockster

Event Sound System
mit 2-Kanal-Mixer

Teufel

Inhalt

Allgemeine Hinweise und Informationen	3	Bedienung.....	23
Zur Kenntnisnahme	3	Ein- und in Standby schalten	23
Warenzeichen.....	3	Automatisches Ausschalten	23
Originalverpackung.....	3	Master/Slave-Betrieb	24
Reklamation	4	Betriebsmodus.....	24
Zu Ihrer Sicherheit.....	5	Lautstärke regeln.....	25
Bestimmungsgemäßer Gebrauch.....	5	Klangregelung.....	26
Begriffserklärung.....	5	Quelle wählen.....	26
Sicherheitshinweise	6	Überblenden.....	26
Symbolerklärungen.....	11	Monitor	27
Übersicht	12	Bluetooth®	28
Lieferumfang.....	12	Der Akku	29
Einführung.....	13	Betrieb mit externem Akku	29
Bedienelemente und Anschlüsse ..	14	Optionales Zubehör.....	30
Vorbereitung	18	Regenhülle	30
Montage der Räder.....	18	12V Power Kabel.....	31
Akku einbauen	19	Reinigung und Pflege	32
Aufstellen.....	20	Lagerung	32
Anschließen.....	21	Hilfe bei Störungen.....	33
Eingänge.....	21	Technische Daten.....	35
Ausgänge.....	22	Konformitätserklärung.....	35
Anschluss für externe Batterie...22			
Netzanschluss	22		

Allgemeine Hinweise und Informationen

Zur Kenntnisnahme

Die Informationen in diesem Dokument können sich ohne vorherige Ankündigung ändern und stellen keinerlei Verpflichtung seitens der Lautsprecher Teufel GmbH dar.

Ohne vorherige schriftliche Genehmigung der Lautsprecher Teufel GmbH darf kein Teil dieser Bedienungsanleitung vervielfältigt, in irgendeiner Form oder auf irgendeine Weise elektronisch, mechanisch, durch Fotokopien oder durch Aufzeichnungen übertragen werden.

© Lautsprecher Teufel GmbH

Version 2.0
September 2017

Warenzeichen

 **Bluetooth**® Die Bluetooth® Wortmarke und das Bluetooth® Symbol sind eingetragene Warenzeichen der Bluetooth SIG, Inc. und jegliche Verwendung durch Lautsprecher Teufel ist lizenziert.

Qualcomm® aptX™ 

Qualcomm aptX ist ein Produkt der Qualcomm Technologies International, Ltd.

Qualcomm ist ein Warenzeichen der Qualcomm Incorporated, registriert in den USA und anderen Ländern, die Verwendung wurde genehmigt. aptX ist ein Warenzeichen der Qualcomm Technologies International, Ltd., registriert in den USA und anderen Ländern, die Verwendung wurde genehmigt.

Originalverpackung

Falls Sie das achtwöchige Rückgaberecht in Anspruch nehmen möchten, bewahren Sie bitte die Verpackung unbedingt auf. Wir können den Rockster nur MIT ORIGINAL-VERPACKUNG zurücknehmen. Leerkartons sind nicht erhältlich!

Reklamation

Im Falle einer Reklamation benötigen wir zur Bearbeitung unbedingt folgende Angaben:

1. Rechnungs-Nummer

Zu finden auf dem Kaufbeleg (der dem Produkt beiliegt) oder der Auftragsbestätigung, die Sie als PDF-Dokument erhalten haben, z. B. 4322543

2. Serien-Nummer bzw. Los-Nummer

Zu finden auf der Rückseite des Gerätes, z. B. Serien-Nr.: KB20240129A-123.

Vielen Dank für Ihre Unterstützung!

Kontakt

Bei Fragen, Anregungen oder Kritik wenden Sie sich bitte an unseren Service:

Lautsprecher Teufel GmbH
BIKINI Berlin
Budapester Straße 44
10787 Berlin (Germany)

Telefon:

Deutschland: +49 (0)30 217 84 217

Österreich: +43 12 05 22 3

Schweiz: +41 43 50 84 08 3

Telefax: +49 (0)30 / 300 930 930

Online-Support:

www.teufel.de/service

Kontaktformular:

www.teufel.de/kontakt

Zu Ihrer Sicherheit



Bevor Sie den ROCKSTER in Betrieb nehmen, lesen Sie bitte zuerst die Sicherheitshinweise und die Bedienungsanleitung aufmerksam durch. Nur so können Sie alle Funktionen sicher und zuverlässig nutzen. Heben Sie die Bedienungsanleitung gut auf und übergeben Sie sie auch an einen möglichen Nachbesitzer.

Bestimmungsgemäßer Gebrauch

Der ROCKSTER dient zur Verstärkung und Wiedergabe von Musik und Sprache von externen Quellgeräten auf die internen und/oder externen Lautsprecher bzw. Aktiv-Anlagen.

Verwenden Sie den ROCKSTER ausschließlich wie in dieser Bedienungsanleitung beschrieben. Jede andere Verwendung gilt als nicht bestimmungsgemäß und kann zu Sach- oder sogar zu Personenschäden führen.

Der Hersteller übernimmt keine Haftung für Schäden, die durch nicht bestimmungsgemäßen Gebrauch entstanden sind.

Der ROCKSTER ist zum Einsatz im privaten Bereich bestimmt.

Begriffserklärung

Folgende Signalbegriffe finden Sie in dieser Anleitung:

⚠️ WARNUNG

Dieser Signalbegriff bezeichnet eine Gefährdung mit einem mittleren Risikograd, die, wenn sie nicht vermieden wird, den Tod oder eine schwere Verletzung zur Folge haben kann.

⚠️ VORSICHT

Dieser Signalbegriff bezeichnet eine Gefährdung mit einem niedrigen Risikograd, die, wenn sie nicht vermieden wird, eine geringfügige oder mäßige Verletzung zur Folge haben kann.

HINWEIS

Dieser Signalbegriff warnt vor möglichen Schäden.

Sicherheitshinweise

In diesem Kapitel finden Sie allgemeine Sicherheitshinweise, die Sie zu Ihrem eigenen Schutz und dem Schutz dritter stets beachten sollten. Beachten Sie zusätzlich die Warnhinweise in den einzelnen Kapiteln in dieser Bedienungsanleitung.

WARNUNG

Fehlerhafte Elektroinstallation oder zu hohe Netzspannung kann zu elektrischem Stromschlag führen.

- Das Gerät ist für eine Netzspannung von 230V~/50-60 Hz geeignet. Achten Sie beim Anschließen darauf, dass die richtige Spannung anliegt. Nähere Informationen hierzu finden Sie auf dem Typenschild.
- Prüfen Sie das Gerät regelmäßig auf Schäden. Ziehen Sie sofort den Netzstecker und betreiben Sie das Gerät nicht, wenn dessen Gehäuse oder Netzkabel defekt ist oder andere sichtbare Schäden aufweist.
- Wenn das Gerät Rauch entwickelt, verbrannt riecht oder ungewohnte Geräusche von sich gibt, trennen Sie

es sofort vom Netz bzw. der Batterie, und nehmen Sie es nicht mehr in Betrieb.

- Öffnen Sie niemals das Gehäuse des Geräts. Die Instandsetzung des Geräts darf nur von einem autorisierten Fachbetrieb vorgenommen werden. Dabei dürfen ausschließlich Teile verwendet werden, die den ursprünglichen Gerätedaten entsprechen.
- Verwenden Sie ausschließlich die durch den Hersteller spezifizierten Zubehörprodukte.
- Benutzen Sie den ROCKSTER nicht in explosionsgefährdeter Umgebung.
- Betreiben Sie das Gerät nicht in Feuchträumen, und schützen Sie es vor Tropf- und Spritzwasser. Achten Sie auch darauf, dass keine Vasen oder andere mit Flüssigkeit gefüllten Gefäße auf dem Gerät oder in dessen Nähe stehen, damit keine Flüssigkeit in das Gehäuse gelangt. Falls doch Wasser oder andere Fremdkörper eingedrungen sind, ziehen Sie

sofort den Netzstecker und nehmen Sie den Akku heraus. Wenden Sie sich dann an unsere Serviceadresse.

- Fassen Sie den Netzstecker niemals mit feuchten Händen an.
- Nehmen Sie niemals Änderungen an dem Gerät vor. Nicht autorisierte Eingriffe können Einfluss auf Sicherheit und Funktion haben.
- Überspannungen durch Blitzschlag können das Gerät beschädigen bzw. zerstören. Ist das Gerät längere Zeit unbeaufsichtigt (z. B. während des Urlaubs), oder droht ein Gewitter, ziehen Sie den Netzstecker heraus.

⚠️ WARNUNG

Ein instabiler Untergrund kann dazu führen, dass das Gerät umkippt und dabei vor allem Kinder erheblich verletzt oder sogar erschlägt. Viele Unfälle können Sie vermeiden, wenn Sie folgende Vorsichtsmaßnahmen treffen:

- Verwenden Sie den ROCKSTER nicht unbefestigt in Fahrzeugen, an labilen

Standorten, auf wackeligen Stativen oder Möbeln, an unterdimensionierten Halterungen etc. Der ROCKSTER könnte um- oder herunterfallen und Personenschäden verursachen oder selbst beschädigt werden.

- Stellen Sie den ROCKSTER so auf, dass er nicht unbeabsichtigt umgestoßen werden kann und die Kabel keine Stolperfallen bilden.
- Benutzen Sie die Feststellbremse, um ein Wegrollen des ROCKSTERS zu verhindern.
- Sorgen Sie auch bei Lagerung des ROCKSTERS dafür, dass er sicher steht und nicht herunter- oder umgerissen werden kann.

⚠️ WARNUNG

Kinder können sich beim Spielen in der Verpackungsfolie verfangen und darin ersticken.

- Lassen Sie Kinder nicht mit dem ROCKSTER und den Verpackungsfolien spielen. Es besteht Erstickungsgefahr.
- Achten Sie darauf, dass Kinder keine kleinen Teile aus

dem ROCKSTER entnehmen oder vom Gerät abziehen (z. B. Bedienknöpfe oder Steckeradapter). Sie könnten die Teile verschlucken und daran ersticken.

- Lassen Sie Kinder niemals unbeaufsichtigt elektrische Geräte benutzen.

⚠️ WARNUNG

Falscher Umgang mit Akkus kann zu Brand oder Explosion führen!

- Halten Sie den Akku fern von Büroklammern, Münzen, Schlüsseln, Schrauben oder anderen Metallgegenständen, die eine Überbrückung der Kontakte verursachen könnten. Ein Kurzschluss zwischen den Akkukontakten kann Verbrennungen oder Feuer zur Folge haben.
- Tragen Sie den Akku niemals an den Polen.
- Vermeiden Sie Stöße und schlagartige Belastungen.
- Vermeiden Sie elektrostatische Auf- bzw- Entladungen. Verwenden Sie niemals synthetische Tücher oder Schwämme zum Reinigen

des Akkus, sondern nur mit Wasser angefeuchtete Tücher ohne Zusätze.

- Laden Sie den Akku nur in eingebautem Zustand im ROCKSTER auf. Ein normales Autobatterieladegerät ist nicht geeignet.

⚠️ WARNUNG

Verletzungsfahr!

Bei falscher Anwendung kann ätzende Batteriesäure aus dem Akku austreten.

- Vermeiden Sie jeden Kontakt damit.
- Bei zufälligem Kontakt spülen Sie sofort mit viel Wasser und nehmen Sie ärztliche Hilfe in Anspruch.

⚠️ VORSICHT



Dauerhaftes Hören mit hoher Lautstärke kann zu Gehörschäden führen.

- Beugen Sie Gesundheitsschäden vor und vermeiden Sie das Hören bei großem Lautstärkepegel über lange Zeiträume.
- Halten Sie bei hohen Lautstärken immer einen gewis-

sen Abstand zum ROCKSTER und nie Ihre Ohren direkt an einen Lautsprecher.

- Wenn ein Audiosystem auf volle Lautstärke eingestellt ist, kann ein sehr hoher Schalldruck entstehen. Neben organischen Schäden können dadurch auch psychologische Folgen auftreten. Besonders gefährdet sind Kinder und Haustiere. Stellen Sie die Lautstärkeregler des ROCKSTERS vor dem Einschalten auf einen niedrigen Pegel ein.

HINWEIS

Wenn der ROCKSTER vom Kalten ins Warme kommt – z. B. nach dem Transport – kann sich Kondenswasser im Inneren bilden.

- Lassen Sie den ROCKSTER in einem solchen Fall mindestens 2 Stunden stehen, bevor Sie ihn anschließen und in Betrieb nehmen.

HINWEIS

Unsachgemäßer Umgang mit dem ROCKSTER kann zu Beschädigung oder zum Brand führen.



- Stellen Sie keine offenen Brandquellen wie brennende Kerzen oder Ähnliches auf den ROCKSTER.
- Setzen Sie den ROCKSTER nicht der direkten Sonne aus.
- Stellen Sie den ROCKSTER nicht in der Nähe von Wärmequellen auf (z. B. Heizkörper, Öfen).
- Sorgen Sie für ausreichende Lüftung.
- Decken Sie die Lüftungsöffnungen nicht mit Gardinen, Decken, Plakaten oder Ähnlichem ab. Im Inneren aufgestaute Hitze kann die Lebensdauer des ROCKSTERS verkürzen.
- Bevor Sie die als Zubehör erhältliche Regenhülle über den ROCKSTER ziehen, schalten Sie den ROCKSTER komplett aus. Beim Betrieb unter der Regenhülle kann der ROCKSTER beschädigt werden.

HINWEIS

Grobe Falschnutzung und falsche Pflege sind Hauptursache für Schäden an Hochleistungsakkus.

- *Für eine optimale Akkuleistung vermeiden Sie tiefe Entladungen von unter 20 %.*
- *Laden Sie Ihren Akku häufig.*
- *Lagern Sie Ihren Akku kühl, aber frostfrei. Am besten bei 15 °C. Höhere Temperaturen verursachen höhere Selbstentladung und verkürzen die Intervalle zwischen Aufladungen.*
- *Setzen Sie den Akku nicht direktem Sonnenlicht oder sonstiger Wärmequellen aus.*
- *Tiefenentladung schädigt die Akkuzellen. Die häufigste Ursache für die Tiefentladung ist lange Lagerung bzw. Nichtnutzung teilentladener Akkus. Lagern Sie den Akku erst nach vollständiger Aufladung.*

Symbolerklärungen

	Schutzklasse II Doppelte Isolierung
	Stromschlaggefahr! Gehäuse nicht öffnen. Vor dem Sicherungswechsel Netzkabel entfernen.



Altgeräte dürfen nicht in den Hausmüll!

Sollte der ROCKSTER einmal nicht mehr benutzt werden

können, so ist jeder Verbraucher gesetzlich verpflichtet, Altgeräte getrennt vom Hausmüll z. B. bei einer Sammelstelle seiner Gemeinde/seines Stadtteils abzugeben. Damit wird gewährleistet, dass die Altgeräte fachgerecht verwertet und negative Auswirkungen auf die Umwelt vermieden werden.

Deshalb sind Elektrogeräte mit dem hier abgebildeten Symbol gekennzeichnet.



Akkus dürfen nicht in den Hausmüll!

Jeder Verbraucher ist gesetzlich verpflichtet, alle Batterien und Akkus, egal ob sie Schadstoffe*) enthalten oder nicht, bei einer Sammelstelle seiner Gemeinde/seines Stadtteils oder im Handel abzugeben, damit sie einer umweltschonenden Entsorgung zugeführt werden können.

Batterien und Akkus bitte nur in entladem Zustand abgeben!

*) gekennzeichnet mit: Cd = Cadmium,
Hg = Quecksilber, Pb = Blei

Übersicht

Auspacken

⚠ VORSICHT

Der Rockster wiegt mehr als 30 kg!

– Lassen Sie sich von einer zweiten Person helfen.

- Öffnen Sie vorsichtig den Karton, entfernen Sie die EPE-Schaum Halbschale und heben Sie den Rockster behutsam aus dem Karton.

Lieferumfang

- (1) 1× Rockster
 - (2) 1× Netzkabel
 - (3) 2× Rad
 - (4) 2× Rad mit Feststellbremse
 - (5) 4× Kontermutter M10
- Als separate Lieferung:
- (7) 1× AGM-Akku 12 V, 12 Ah

Lieferung prüfen

- Prüfen Sie, ob die Lieferung vollständig und unbeschädigt ist.
- Sollte die Lieferung unvollständig sein oder Transportschäden aufweisen, wenden Sie sich bitte an unseren Service (siehe Seite 4).
- Nehmen Sie ein beschädigtes Gerät keinesfalls in Betrieb.

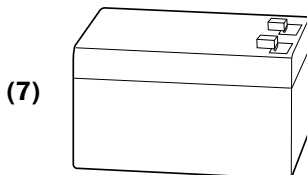
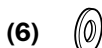
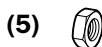
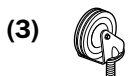
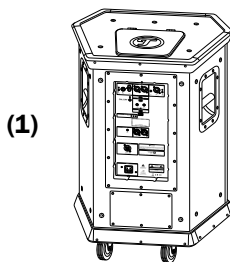

Einführung

Der Rockster ist ein aktives Lautsprechersystem. Durch das Zusammenschalten mehrerer Rockster im Master-Slave-Betrieb können Sie auch größere Räume voll beschallen.

Die Stromversorgung kann über das Stromnetz, den integrierten Akku oder eine externe 12-Volt-Quelle (Autobatterie) erfolgen. Dadurch ist der Rockster auch ideal für Outdoor-Veranstaltungen geeignet.

Für Ihre Quellgeräte stehen folgende Eingänge zur Verfügung:

Mixerkanal 1

- Bluetooth®
- Stereo-Line (Cinch)
- Mono-Instrument (6,3-mm-Klinke)

Mixerkanal 2

- Bluetooth®
- Stereo-Line (3,5-mm-Klinke)
- Mono-Mikrofoneingang (XLR)

Jeder Mixerkanal verfügt über eine eigene 3-bandige Klangregelung (100 Hz, 1 kHz, 10 kHz) sowie einen Lautstärkereglер, womit Sie den Sound optimal an die örtlichen Akustikverhältnisse anpassen können.

Mit dem Monitor-Kopfhörer positionieren Sie den nächsten Titel und mit dem Crossfader blenden Sie zwischen den Mixerkanälen um.

Schalt-Beispiele für Rockster im Master-Slave-Betrieb

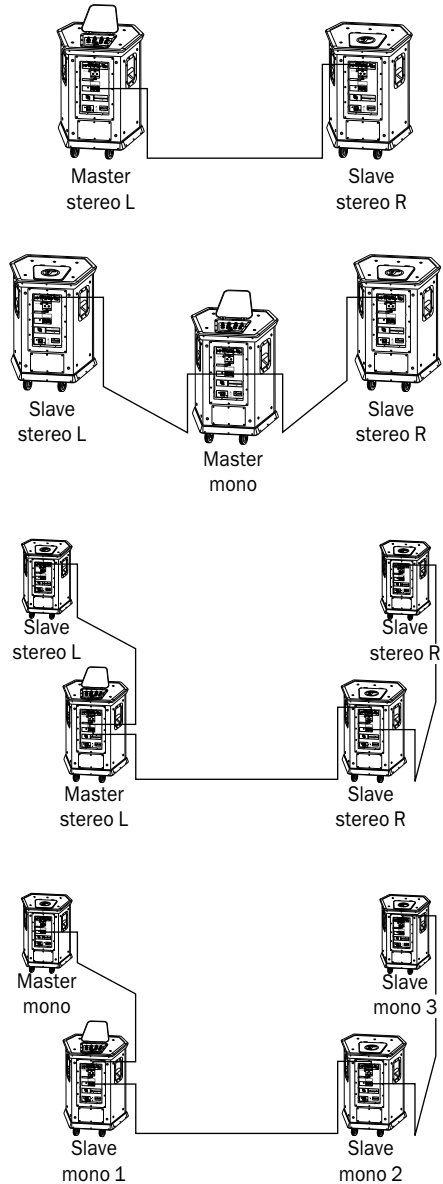

Bedienelemente und Anschlüsse

Rockster

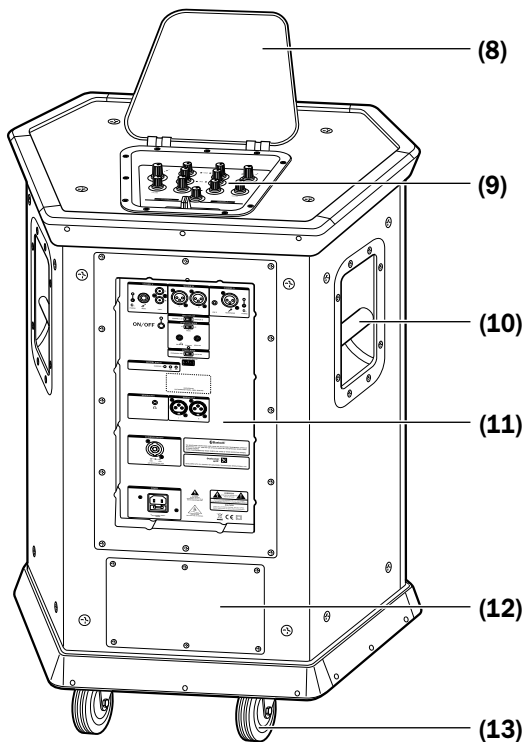

Pos	Erklärung
(8)	Abdeckklappe für Mischputz
(9)	Mischputz
(10)	Tragegriffe
(11)	Anschluss- und Bedienterminal
(12)	Akkufachdeckel
(13)	Räder

Mischpult

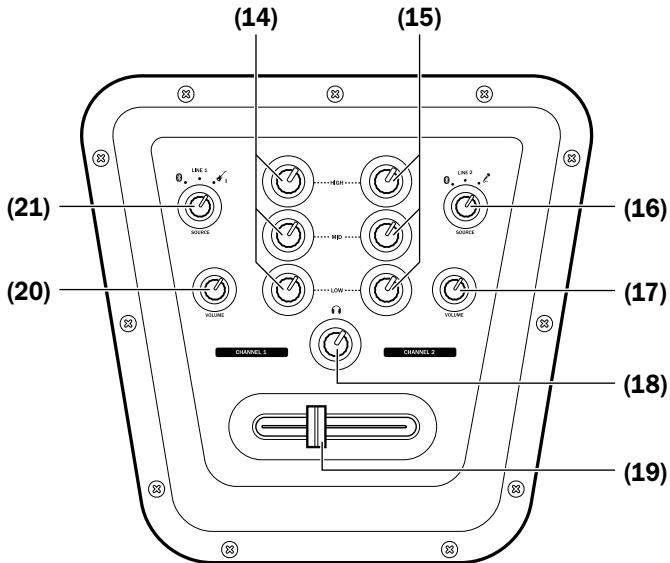

Pos	Bezeichnung	Erklärung
(14)	HIGH MID LOW	Klangregler Kanal 1
(15)	HIGH MID LOW	Klangregler Kanal 2
(16)	SOURCE	Quellenschalter Kanal 2
(17)	VOLUME	Lautstärkeregler Kanal 2
(18)	🎧	Überblendregler für Kopfhörer
(19)	–	Überblendregler (Crossfader)
(20)	VOLUME	Lautstärkeregler Kanal 1
(21)	SOURCE	Quellenschalter Kanal 1

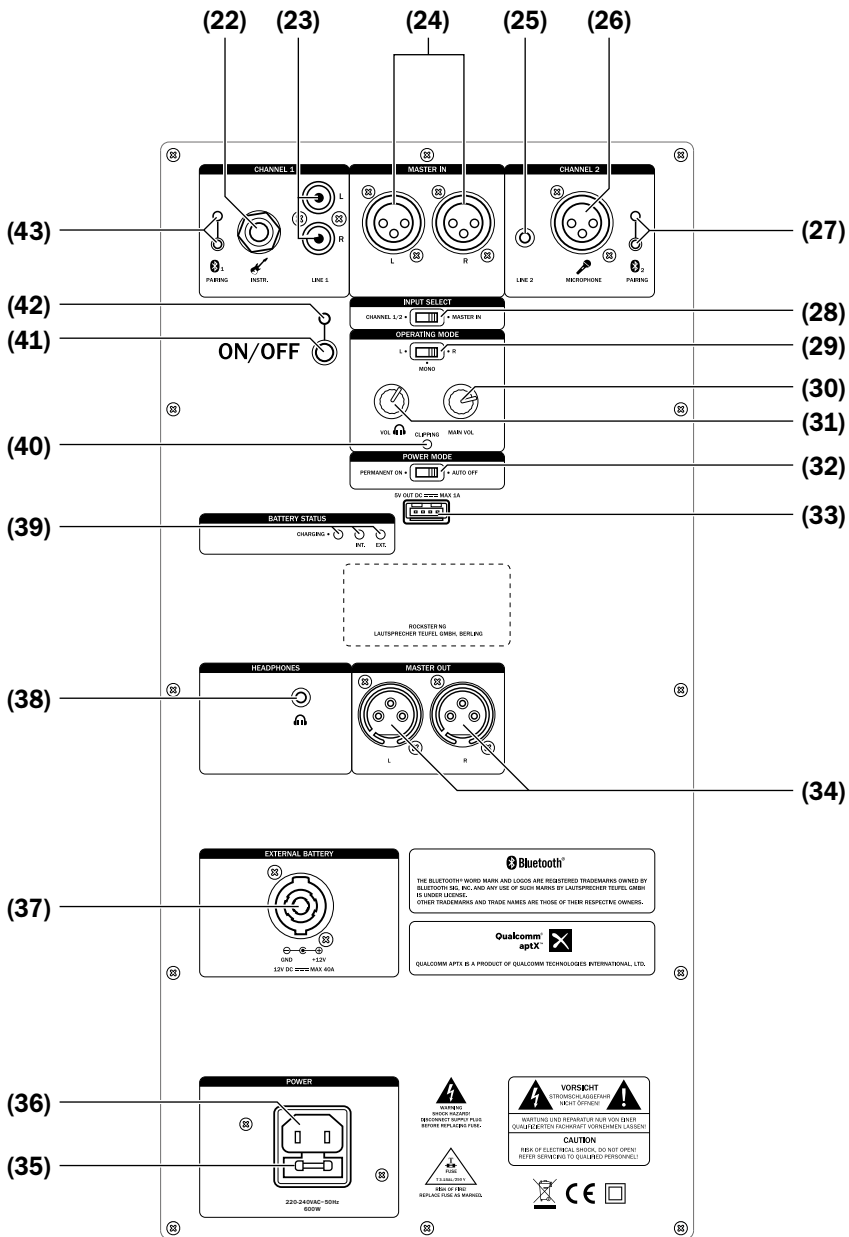

Anschluss- und Bedienterminal

Pos	Bezeichnung	Erklärung
(22)	INSTR. 	Mono-Anschluss für ein Instrument mit 6,3-mm-Klinkenstecker (10 kΩ, -10 dB)
(23)	LINE 1	Stereo-Anschluss für ein Quellgerät mit Cinchsteckern
(24)	MASTER IN L/R	Stereo-Anschluss für Slave-Betrieb an zweitem ROCKSTER (weiblicher XLR-Stecker)
(25)	LINE 2	Stereo-Anschluss für ein Quellgerät mit 3,5-mm-Klinkenstecker
(26)	 MIC	Mono-Anschluss für ein Mikrofon mit weiblichem XLR-Stecker (10 kΩ, -40 dB)
(27)	 2 PAIRING	Taste und LED für Bluetooth®-Kopplung Kanal 2
(28)	INPUT SELECT	Eingangswahlschalter
(29)	OPERATING MODE	Schalter für Betriebsmodus
(30)	MAIN VOLUME	Gesamtlautstärkereger
(31)	 VOL	Lautstärkereger für Kopfhörer
(32)	POWER MODE	Umschalter für Stromversorgung
(33)	5V OUT DC	USB-Anschluss zur Stromversorgung von Mobilgeräten
(34)	MASTER OUT	Stereo-Anschluss für Master-Betrieb mit zweitem ROCKSTER (männlicher XLR-Stecker)
(35)	–	Netzsicherung
(36)	POWER	Netzanschlussbuchse
(37)	EXT. BATTERY	Anschluss für externe Stromversorgung 12 V, 40 A
(38)	 HEADPHONES	Kopfhöreranschluss
(39)	BATTERY STATUS	Anzeige für Batteriebetrieb
(40)	CLIPPING	Übersteuerungsanzeige
(41)	ON/OFF	Ein-/Austaster
(42)	–	Betriebsanzeige
(43)	 1 PAIRING	Taste und LED für Bluetooth®-Kopplung Kanal 1

Vorbereitung

Montage der Räder

Hierfür benötigen Sie einen Maulschlüssel SW 17.

1. Drehen Sie auf jedes der Räder **(3)** und **(4)** je eine Kontermutter **(5)**.
2. Legen Sie den Rockster vorsichtig auf die Vorderseite.
An der Unterseite sehen Sie vier Schraublöcher.
3. Schrauben Sie die Räder mit Feststellbremse **(4)** mit je einer Unterlegscheibe **(6)** in die hinteren Schraublöcher.
4. Drehen Sie die Kontermuttern **(5)** rechtsherum fest.
5. Schrauben Sie die Räder **(3)** mit je einer Unterlegscheibe **(6)** in die vorderen Schraublöcher.
6. Drehen Sie die Kontermuttern **(5)** rechtsherum fest.
7. Stellen Sie den Rockster auf die Räder.
8. Kontrollieren Sie, ob alle Räder guten Bodenkontakt haben, damit der Rockster nicht wackelt.
Wenn nötig, lösen Sie die Kontermutter des betreffenden Rads, schrauben es etwas hinein oder heraus und ziehen die Kontermutter wieder fest.

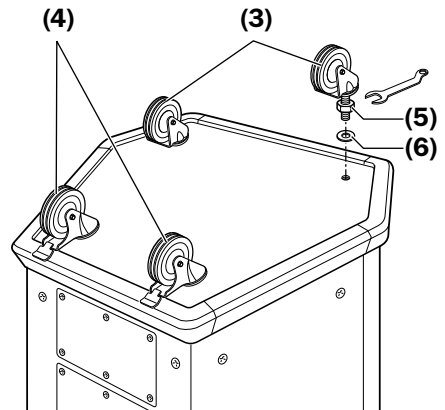

Akku einbauen

1. Nehmen Sie den Akku **(7)** aus seiner Verpackung und beachten Sie die beiliegenden Sicherheitshinweise.
2. Ziehen Sie den Netzstecker aus der Steckdose.
3. Schieben Sie den Umschalter für Stromversorgung POWER MODE **(32)** auf die Stellung „PERMANENT ON“.
4. Entfernen Sie die sechs Schrauben des Akkufachdeckels **(12)**.
5. Nehmen Sie den Akkufachdeckel ab.
Im Akkufach sehen Sie ein rotes und ein schwarzes Kabel mit Steckschuh.
6. Stecken Sie das rote Kabel auf den Pluspol (+) des Akkus **(7)**.
7. Stecken Sie das schwarze Kabel auf den Minuspol (-) des Akkus.
8. Setzen Sie den Akku vorsichtig in das Akkufach ein.
9. Setzen Sie den Akkufachdeckel wieder auf.
10. Schrauben Sie die sechs Schrauben wieder fest.

Der Akku ist im Lieferzustand nur vorgeladen. Vor der ersten Inbetriebnahme müssen Sie den Akku vollständig aufladen (siehe Seite 29).

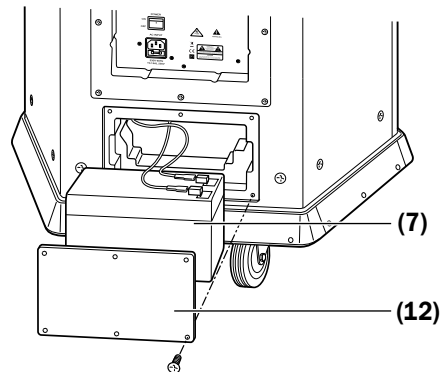
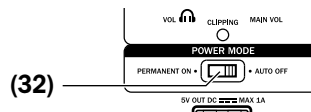

Aufstellen

Aufstellungsort

HINWEIS

Wenn das Gerät vom Kalten ins Warme kommt – z. B. nach dem Transport – kann sich Kondenswasser im Inneren bilden.

– *Lassen Sie das Gerät in einem solchen Fall mindestens 2 Stunden stehen, bevor Sie es anschließen und in Betrieb nehmen.*

Hinweise zum Aufstellungsort

- Wählen Sie einen stabilen, ebenen Untergrund.
- Sorgen Sie für eine trockene, staubfreie Umgebung.
- Vermeiden Sie die Nähe von Wärmequellen und direkte Sonneneinstrahlung.
- Verlegen Sie die Anschlusskabel so, dass sie keine Stolperfallen bilden.
- Stellen Sie keine schweren Gegenstände auf die Kabel oder den ROCKSTER.
- Drücken Sie die Feststellbremse an den hinteren Rädern **(4)**, um den Rockster gegen Wegrollen zu sichern.

Anschließen

Eingänge

MASTER IN (24)

Bei Master/Slave-Betrieb mit mehreren Rockster: Der als Slave betriebene Rockster erhält über diese weiblichen XLR-Anschlüsse sein Audiosignal.

An diesen Eingang können Sie auch ein externes Mischpult anschließen.

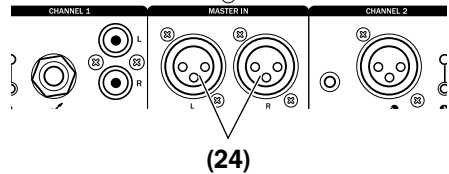

Die folgenden Eingänge werden über die Quellenschalter **(16)** und **(21)** auf die Mixerkanäle geschaltet:

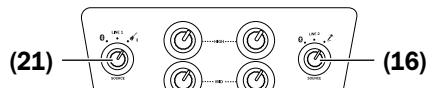

LINE 1 (23)

Cinch-Buchsen zum Anschluss eines CD-Players. Geschaltet auf den Mixerkanal 1. Line 1 hat einen für CD-Player spezifischen Eingangspegel, der geringer ausfällt als an Line 2 **(25)**.

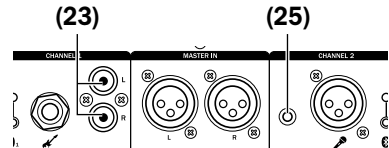

LINE 2 (25)

3,5-mm-Klinkenbuchse zum Anschluss z. B. eines MP3-Spielers oder eines Smartphones. Geschaltet auf den Mixerkanal 2.

INSTR. (22)

Mono-6,3-mm-Klinkenbuchse zum Anschluss eines Instruments, wie z. B. E-Gitarre oder Bass. Geschaltet auf den Mixerkanal 1.

MIC (26)

Weibliche XLR-Buchse zum Anschluss eines Mikrofons ohne Speisespannung. Geschaltet auf den Mixerkanal 2.

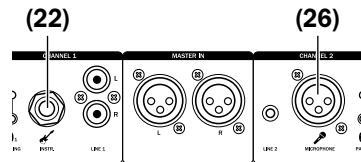

Ausgänge

MASTER OUT (34)

Nur bei Master/Slave-Betrieb mit mehreren Rockster: Der als Master betriebene Rockster gibt über diese Anschlüsse sein Audiosignal an die als Slave betriebenen Geräte weiter.

Benutzen Sie für diese Verbindung möglichst gut abgeschirmtes, trittfestes Bühnenkabel.

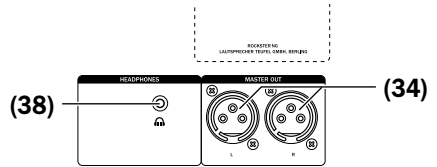

Kopfhörer

An die Buchse HEADPHONES (38) können Sie Stereo-Kopfhörer mit einem 3,5-mm-Klinkenstecker anschließen, die als Monitor dienen (siehe Seite 26). Das können auch die Kopfhörer Ihres Smartphones sein, allerdings sind Mikrofon und Steuertasten nicht verfügbar.

Anschluss für externe Batterie

An die Buchse EXTERNAL BATTERY (37) können Sie eine externe 12-Volt-Autobatterie anschließen.

Dazu benötigen Sie das in unserem Webshop (www.teufel.de) als Zubehör erhältliche **12-V-Power-Kabel** (siehe Seite 31).

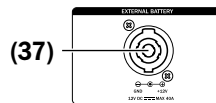

Netzanschluss

– Verbinden Sie die Netzanschlussbuchse (36) über das Netzkabel (2) mit einer Netzsteckdose.

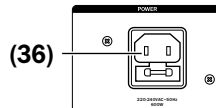

Bedienung

Ein- und in Standby schalten

Mit dem Taster ON/OFF (41) schalten Sie den Rockster ein bzw. in den Ruhezustand (Standby).

In eingeschaltetem Zustand leuchtet die Betriebsanzeige (42) grün.

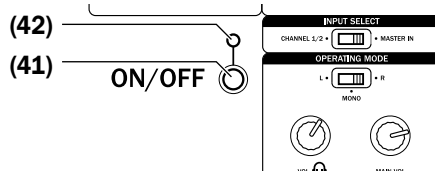

Automatisches Ausschalten

- Bleibt das Audiosignal für ca. 20 Minuten aus, schaltet der Rockster in den Ruhezustand (Standby).

Bei Stromversorgung über den Netzstrom können Sie diese Automatik mit dem Schalter POWER MODE (32) ausschalten:

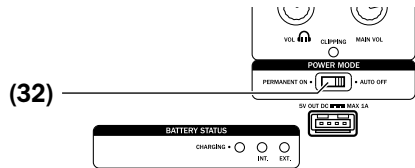

PERMANENT ON

Der Rockster ist ständig eingeschaltet.

AUTO OFF

Bleibt das Audiosignal für ca. 20 Minuten aus, schaltet der Rockster in den Ruhezustand (Standby).

Master-/Slave-Betrieb

Mit dem Schalter INPUT SELECT (28) bestimmen Sie, ob der Rockster als Master oder als Slave arbeitet:

- **Master**

In der Schalterstellung „CHANNEL 1/2“ ist das Mischpult aktiv. Die Mixerkanäle werden über die Lautsprecher und über den Ausgang MASTER OUT (34) an die Slaves ausgegeben.

- **Slave**

In der Schalterstellung „MASTER IN“ werden nur die Signale vom Eingang MASTER IN (24) wiedergegeben, der mit dem Master verbunden ist.

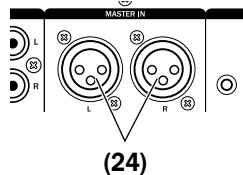
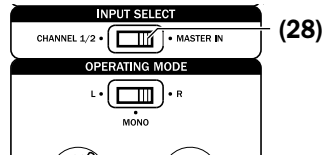

Betriebsmodus

Mit dem Schalter OPERATING MODE (29) bestimmen Sie die Wiedergabe der Stereokanäle:

- **L** – Wiedergabe des linken Kanals.
- **MONO** – Beide Kanäle werden zusammen gemischt.
- **R** – Wiedergabe des rechten Kanals.

Dieser Schalter ist auch im Slave-Betrieb aktiv und steuert nur die Ausgabe des Lautsprechersystems. Der Ausgang MASTER OUT (34) wird nicht beeinflusst – dort liegen immer beide Stereokanäle an.

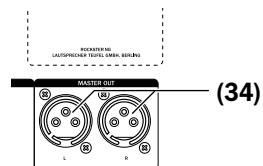
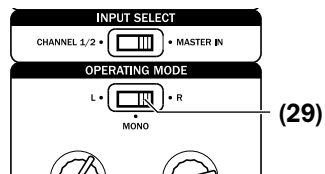

Lautstärke regeln

Der Regler MAIN VOLUME (30) ist der Haupt-Lautstärkereglер für das ganze System, inkl. der als Slave angeschlossenen Rockster.

- Zum Erhöhen der Lautstärke drehen Sie den Regler im Uhrzeigersinn.
- Zum Verringern der Lautstärke drehen Sie den Regler gegen den Uhrzeigersinn.

Bei einem als Slave betriebenen Rockster können Sie mit dem Regler MAIN VOLUME (30) die Lautstärke gegenüber dem Master verringern, die maximale Lautstärke wird aber am Master bestimmt.

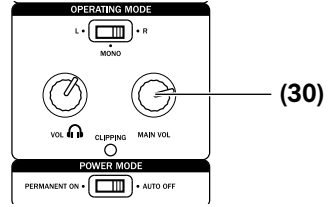

Mixer-Lautstärke

Die Lautstärke der beiden Mixerkanäle bestimmen Sie mit den Reglern VOLUME (20) für Kanal 1 und VOLUME (17) für Kanal 2.

Diese beiden Regler können ebenfalls nur die Lautstärke verringern, die maximale Lautstärke bestimmen Sie mit dem Regler MAIN VOLUME (30).

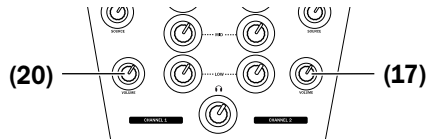

Kopfhörer-Lautstärke

Die Kopfhörer-Lautstärke regeln Sie mit dem Regler VOL (31).

Zur korrekten Einstellung drehen Sie den Regler während der Wiedergabe so lange lauter, bis sich der Pegel des Rockster und der Pegel des Kopfhörers gleichen.

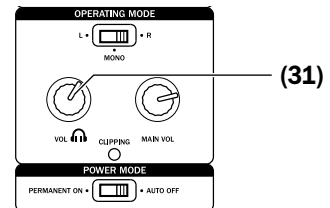

Klangregelung

Den Klang stellen Sie mit den Reglern **(14)** für Kanal 1 und **(15)** für Kanal 2 ein:

HIGH – hohe Töne (> 10 kHz).

MID – mittlere Töne (~ 1 kHz).

LOW – tiefe Töne (< 100 Hz).

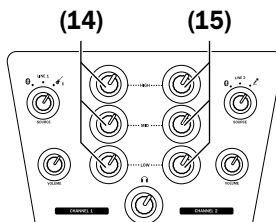

Quelle wählen

Mit den Quellschaltern SOURCE **(21)** für Kanal 1 und SOURCE **(16)** für Kanal 2 stellen Sie die gewünschte Quelle ein:

Mixerkanal 1

📶 Bluetooth® (siehe Seite 28)

LINE 1 Anschluss **(23)**

🔌 Anschluss **(22)**

Mixerkanal 2

📶 Bluetooth® (siehe Seite 28)

LINE 2 Anschluss **(25)**

🔌 Anschluss **(26)**

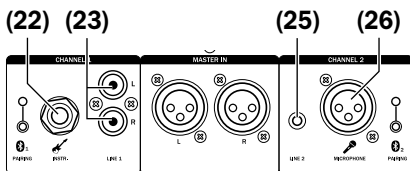
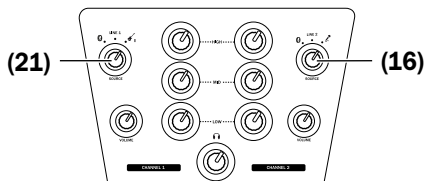

Überblenden

Mit dem Überblendregler **(19)** bestimmen Sie, welcher Mixerkanal an die Lautsprecher geht:

- Kanal 1: Regler nach links.
- Kanal 2: Regler nach rechts.

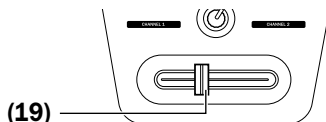

Monitor

Mit dem Regler 🎧 **(18)** bestimmen Sie, welcher Mixerkanal im Kopfhörer zu hören ist – unabhängig vom Überblendregler **(19)**.

So können Sie während der Wiedergabe über die Lautsprecher auf dem anderen Mixerkanal den nächsten Titel heraussuchen und auf Anfang positionieren.

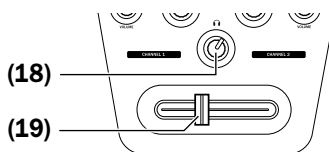

Bluetooth®

Kompatible Geräte wie z. B. die meisten Smartphones können Sie über Bluetooth® mit Ihrem Rockster verbinden. Die Tonausgabe des Smartphones erfolgt dann über den ROCKSTER.

Eine Bluetooth®-Verbindung ist nur zu einem Rockster-Master möglich – beim Betrieb als Slave ist Bluetooth® deaktiviert.

1. Drücken Sie die Taste PAIRING  (43) für Kanal 1 oder (27) für Kanal 2.

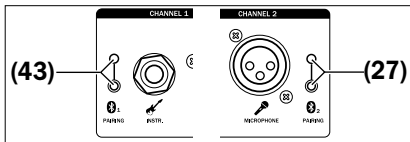



Die entsprechende Bluetooth®-LED beginnt blau zu blinken.

2. Schalten Sie an Ihrem Quellgerät (z. B. Smartphone) die Bluetooth®-Funktion ein.
3. Lassen Sie Ihr Quellgerät nach Bluetooth®-Geräten suchen. Mehr Informationen dazu finden Sie in der Bedienungsanleitung Ihres Quellgerätes.
In der Liste der gefundenen Geräte sollte nach dem Suchlauf auch „TEUFEL ROCKSTER-1“ und/oder „TEUFEL ROCKSTER-2“ aufgeführt sein.
4. Wählen Sie den gewünschten Kanal des Rockster aus der Liste der gefundenen Geräte aus.

Der Rockster gibt jetzt alle Töne wieder, die sonst von Ihrem Quellgerät abgespielt würden.

Die entsprechende Bluetooth®-LED leuchtet dauerhaft blau.

5. Zum Beenden der Bluetooth®-Verbindung drücken Sie die entsprechende Taste PAIRING  (43) für Kanal 1 oder (27) für Kanal 2.
Alternativ dazu können Sie auch die Bluetooth®-Funktion an Ihrem Quellgerät ausschalten.

 Stellen Sie die Lautstärke des Quellgerätes (z. B. Smartphone) auf Maximum, um Störgeräusche bei der Übertragung zu vermeiden.

 Falls Ihr Bluetooth®-Quellgerät ein Smartphone ist, sollten Sie möglichst den Flugmodus aktivieren, damit später die Wiedergabe nicht durch einen Anruf unterbrochen wird.

- Sofern Ihr Bluetooth®-Quellgerät über ein USB-Ladekabel verfügt, können Sie es zur Stromversorgung an die Buchse 5V OUT DC (33) anschließen.

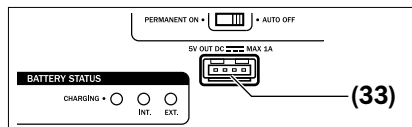

Dieser Anschluss liefert bis zu 1 A Strom, auch bei Betrieb des Rockster über den internen oder einen externen Akku.

Der Akku

Der wartungsfreie interne Akku wird aufgeladen, sobald der Rockster an das Stromnetz angeschlossen ist.

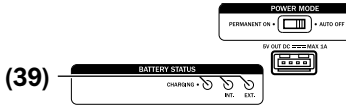

- Während des Aufladens leuchtet die linke LED BATTERY STATUS (39).

Ein vollständiger Ladezyklus des internen Akkus dauert ca. 7 Stunden.

Nach dem Aufladen schaltet das integrierte Ladegerät auf Erhaltungsladung und hält den Akku auch mehrere Wochen lang voll aufgeladen.

Die maximale Spieldauer ist abhängig vom Tieftonanteil des wiedergegebenen Materials. Ein hoher Anteil an tiefen Frequenzen (Bässen) verringert die maximale Betriebsdauer. Bei voll aufgeladenem Akku mit maximaler Lautstärke bei der Wiedergabe von Pop-Musik beträgt die Betriebsdauer etwa 6 Stunden, bei geringer Lautstärke bis zu 24 Stunden.

Während des Akkubetriebs zeigt die mittlere LED BATTERY STATUS (39) „INT.“ den Ladezustand des Akkus an:

- LED leuchtet konstant = > 50 %
- LED blinkt langsam = 50–25 %
- LED blinkt schnell = < 25 %

HINWEIS

Eine Tiefentladung schädigt den Akku irreparabel.

- Laden Sie den Akku bei Erreichen der < 25%-Anzeige auf.

Zum Schutz des Akkus verfügt der Rockster über einen Tiefenentladungsschutz, der das Gerät bei Erreichen des Schwellenwertes abschaltet.

Betrieb mit externem Akku

Beim Betrieb mit einem externen 12-Volt-Akku sollte dieser eine Kapazität von etwa 100 Ah aufweisen.

Die rechte LED BATTERY STATUS (39) „EXT.“ zeigt dann den Ladezustand des externen Akkus an:

- LED leuchtet konstant = > 50 %
- LED blinkt langsam = 50–25 %
- LED blinkt schnell = < 25 %

i Ein externer Akku wird nicht vom Ladegerät des Rockster aufgeladen.

Optionales Zubehör

Folgendes Zubehör können Sie über unseren Webshop (www.teufel.de) bestellen:

Regenhülle

Zum Schutz des Rockster im Falle eines plötzlich einsetzenden Regens dient die Regenhülle.

⚠ VORSICHT

Der Betrieb des Rockster unter der Regenhülle führt zu einer starken Überhitzung und kann einen Brand zur Folge haben.

- *Schalten Sie den Rockster ganz aus und ziehen Sie den Netzstecker, bevor Sie die Regenhülle aufziehen.*

An den Seiten befinden sich Klappen mit Klettverschluss, durch die Sie die Tragegriffe weiterhin zum Transport des Rockster benutzen können.

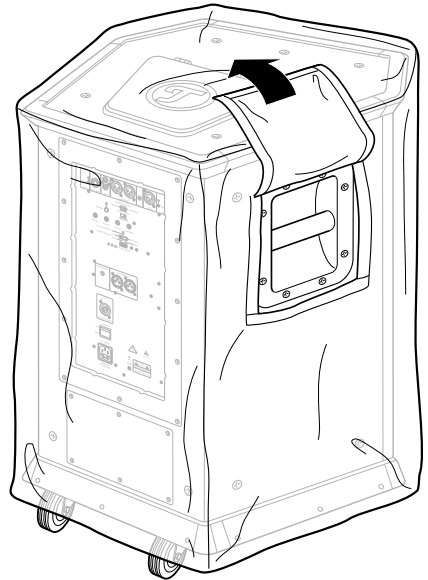

12-V-Power-Kabel

Falls bei einer Veranstaltung kein Netzstrom zur Verfügung steht und die Kapazität des internen Akkus nicht ausreicht, können Sie den Rockster mit Hilfe des 12-V-Power-Kabels über eine 12-V-Autobatterie betreiben.

1. Schalten Sie den Rockster aus.
2. Klappen Sie die Polklemmen des Power-Kabels auf.
3. Stecken Sie die rote Polklemme auf den Pluspol (+) der Batterie und klappen Sie die Polklemme zu.
4. Stecken Sie die blaue Polklemme auf den Minuspol (-) der Batterie und klappen Sie die Polklemme zu.
5. Stecken Sie den Stecker des Power-Kabels in die Buchse EXT. BATTERY **(37)** und drehen Sie den Stecker, bis die Verriegelung einrastet.

Damit ist der Rockster betriebsbereit und wird von der Autobatterie mit Strom versorgt.

Beachten Sie bitte auch die Hinweise im Abschnitt „Betrieb mit externem Akku“ auf Seite 29.

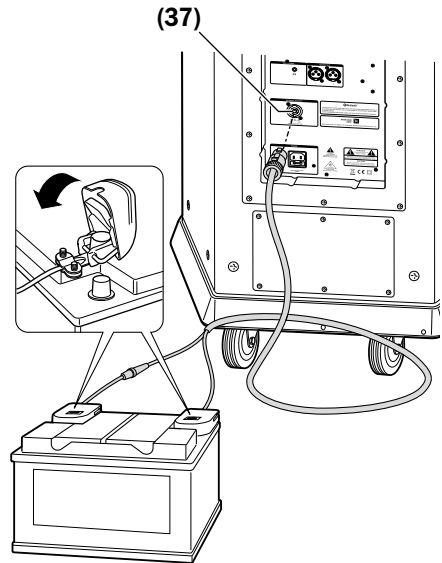

Reinigung und Pflege

HINWEIS

Äußere Einflüsse können das Gerät beschädigen bzw. zerstören.

– *Verwenden Sie möglichst nur klares Wasser ohne Reinigungszusätze. Bei hartnäckigen Flecken können Sie mildes Seifenwasser verwenden.*

– *Verwenden Sie auf keinen Fall scharfe Reiniger, Spiritus, Verdünner, Benzin oder Ähnliches. Solche Reinigungsmittel können die empfindliche Gehäuseoberfläche beschädigen*

- Entfernen Sie Staub oder leichte Verschmutzungen am besten mit einem trockenen, geschmeidigen Ledertuch.
- Reiben Sie stärkere Verschmutzung mit einem leicht angefeuchteten Tuch ab. Sorgen Sie dafür, dass keine Flüssigkeit in das Gehäuse eindringt.
- Wischen Sie die feuchten Flächen anschließend sofort mit einem weichen Tuch ohne Druck trocken.

Lagerung

So lagern Sie den Rockster über eine längere Zeit ohne Netzanschluss (z. B. im Winter):

1. Schließen Sie den Rockster an das Stromnetz an und lassen Sie den Akku ganz aufladen (siehe „Der Akku“ auf Seite 29).
2. Nehmen Sie den Akku aus dem Akkufach und lagern Sie ihn kühl und trocken bei 10 bis 20 °C. Schützen Sie den Akku vor Luftfeuchtigkeit und direkter Sonneneinstrahlung.
3. Lagern Sie den Rockster an einem trockenen Ort bei einer Lagertemperatur von +10 bis +40 °C. Schützen Sie den Rockster vor direkter Sonneneinstrahlung.

 Bei längerer Lagerung ohne Benutzung empfehlen wir, das Gerät mindestens 1× pro Monat komplett zu laden.

Hilfe bei Störungen

Die folgenden Hinweise sollen Ihnen helfen, Störungen zu beseitigen. Sollte dies nicht gelingen, helfen Ihnen sicherlich unsere ausführlichen FAQs auf unserer Website weiter. Ansonsten nehmen Sie bitte Kontakt mit unserer Hotline auf (siehe Seite 4). Beachten Sie die Garantiehinweise.

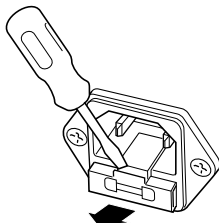
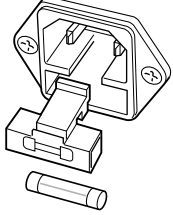
Störung	Mögliche Ursache	Abhilfe
Das Gerät bleibt stumm.	Die Rockster ist ausgeschaltet oder hat keinen Strom.	Rockster mit dem Ein-/Austaster (41) einschalten. Netzkabel und Steckdose prüfen.
	Integrierter Akku ist leer.	Rockster umgehend an eine Netzsteckdose anschließen, um den Akku aufzuladen.
	Netzsicherung defekt	<p>1.</p>  <p>Netzkabel entfernen. Sicherungshalter an der Netzanschlussbuchse vorsichtig herausziehen.</p> <p>2.</p>  <p>Alte Sicherung nach unten herausdrücken. Neue Sicherung (3,15 A träge) einsetzen und Halter zurückschieben.</p>
	Akkusicherung defekt	Akkufach öffnen (siehe Seite 19), Sicherungshalter links vorsichtig herausziehen, alte Sicherung gegen neue 60 A tauschen.
Lautstärke ist auf »0« gestellt.	Lautstärke mit den Reglern MAIN VOLUME (30) und VOLUME (20)/(17) erhöhen.	

Kein Ton bei Bluetooth®.	Keine Bluetooth®-Verbindung.	Verbindung herstellen (siehe Seite 28).
	Rockster ist nicht als Ausgabegerät gewählt.	Wählen Sie an Ihrem Quellgerät „ROCKSTER-1“ oder „ROCKSTER-2“ als Ausgabegerät per Bluetooth®.
	Bluetooth®-Verbindung durch anderes Funk-system (z.B. Schnurlos-telefon oder -Mikrofon, WLAN) beeinträchtigt.	Rockster und/oder Quellgerät an anderem Ort aufstellen. Zum Testen in ein anderes Zimmer verlagern
Kein Ton per Kabel (LINE).	Lautstärke des Wiedergabeprogramms ist auf Null eingestellt.	Lautstärke am Quellgerät vorsichtig erhöhen.
Es brummt aus dem Lautsprecher.	Die Rockster ist an einem anderen Stromkreis als die restliche Anlage angeschlossen.	Rockster und Quellgerät/Vorverstärker an denselben Stromkreis anschließen.
	Das Brummen wird durch Netzstörungen verursacht.	Netzfilter kaufen und alle Geräte daran anschließen.
	Das Brummen wird durch eine Mehrfachsteckdose verursacht.	Andere Mehrfachsteckdose verwenden oder Rockster direkt an die Wandsteckdose anschließen.

Technische Daten

Abmessungen (B × H × T)	577 × 866 × 474 mm
Gewicht	31,5 kg
Betriebsspannung	230 V~, 50/60 Hz
Leistungsaufnahme max.	500 Watt

Konformitätserklärung

CE Hiermit erklärt die Lautsprecher Teufel GmbH, dass dieses Produkt den Anforderungen der Richtlinien 2014/30/EU, 2014/35/EU und 2014/53/EU entspricht, sofern es den Anweisungen des Herstellers gemäß installiert und verwendet wird. Der vollständige Text der EU-Konformitätserklärung ist unter der folgenden Internetadresse verfügbar:

www.teufel.de/konformitaetserklaerungen.html

In diesem Produkt kommen folgende Funkfrequenzbänder und Funk-Sendeleistungen zur Anwendung:

Funknetz	Frequenzbänder in Mhz	Sendeleistung in mW/dBm
Bluetooth	2400–2483,5	2,5/4

Weitere Technische Daten zu Ihrem Artikel finden Sie auf unserer Website.

Teufel

Bei Fragen, Anregungen oder Kritik wenden Sie sich bitte an unseren Service:

Lautsprecher Teufel GmbH

BIKINI Berlin

Budapester Straße 44

10787 Berlin (Germany)

Tel.: D: +49 (0)30 217 84 217

A: +43 12 05 22 3

CH: +41 43 50 84 08 3

Fax: +49 (0)30/300 930 930

Online-Support: www.teufel.de/service

Kontaktformular: www.teufel.de/kontakt

Alle Angaben ohne Gewähr.

Technische Änderungen, Tippfehler und Irrtum vorbehalten.